

## Getreidequetschen



### Getreidequetsche GQ 1015-16 / 1022-16

- Für alle Getreidearten (ausgenommen Mais und Ölfrüchte)
- Sehr geräuscharm durch Keilriemenantrieb
- Beide Walzen angetrieben mittels Kunststoffzahnräder
- Walzenschnellverstellung mittels Exzenter
- Gehärtete Walzen aus Vollmaterial
- Walzendurchmesser 160 mm bei beiden Typen
- Schalter-Stecker-Kombination mit Motorschutz und Amperemeter
- Fremdkörperabscheidung mittels Doppelstabmagnet, leicht zu reinigen
- Wahlweise ohne Gestell, mit höhenverstellbarem Gestell oder mit Wandkonsole
- Zwei baugleiche Walzen → bei gleichzeitigem Wechsel kann aufgrund der geänderten Drehrichtung die Lebensdauer wesentlich erhöht werden



**JETZT NEU!**  
Gehärtete Walzen aus Vollmaterial (keine Schweißnähte) für noch mehr Stabilität und längere Lebensdauer.

gehärtete Walzen aus Vollmaterial



Doppelstabmagnet



Leistungstabelle:		1015-16	1022-16
Motorgröße	kW / V	1,5 / 400	2,2 / 400
Getreide, Hafer	ca. kg/Std	200-350	320-500
Eigengewicht	kg	102	108

Abm.	1015-16	1022-16
A	660	660
B	950-1080	950-1080
C	450-680	450-680
D	1020-1250	1020-1250
E	450	450
F	450	450
Maßangaben in mm		

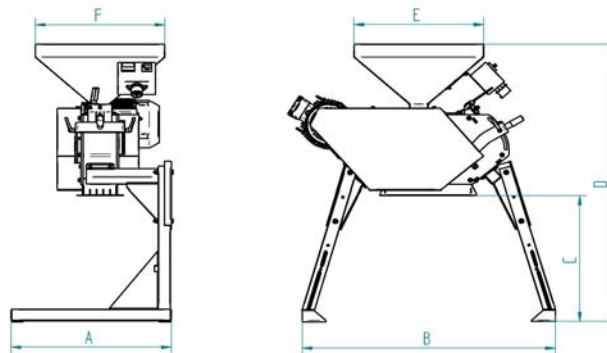

### Getreidequetsche Type 1015-16, 1022-16

#### Grundausrüstung:

Quetsche mit Motor, Schalter-Stecker-Kombination mit Motorschutz und Amperemeter, Magnetabscheider, Einlaufgasse mit ca. 20 kg Fassungsvermögen, wahlweise mit Gestell, mit Wandkonsole oder ohne Gestell und ohne Wandkonsole

Best.Nr.:	Artikelbezeichnung		
140565	Quetsche Type 1015-16, Motor 1,5kW./400V. mit Gestell		
140566	Quetsche Type 1015-16, Motor 1,5kW./400V. mit Wandkonsole		
140567	Quetsche Type 1015-16, Motor 1,5kW./400V. ohne Gestell, ohne Wandkonsole		
140568	Quetsche Type 1022-16, Motor 2,2kW./400V. mit Gestell		
140569	Quetsche Type 1022-16, Motor 2,2kW./400V. mit Wandkonsole		
140570	Quetsche Type 1022-16, Motor 2,2kW./400V. ohne Gestell, ohne Wandkonsole		
140571	Auslauf rund 150 Ø f. Quetsche 1015-16 / 1022-16		